

**KALUSTOMESTARIT**

MYynti | VUOKRAUS | RAHOITUS | HUOLTO | VARAOSAT



**VENIERI**  
SPA

**1.33C**

**4WS MINI  
KAIVURIKUORMAAJA**



**STAGE 5**





### PARALLEL KINEMATIC NOSTOPUOMI

Tehokas nostopuomin liikkeen geometria, joka mahdollistaa suuren takakallistuksen, kippauskulman sekä murtovoiman. Kompaktikoko parantaa näkyvyyttä sivuttaissuunnassa.

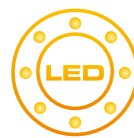

### LED VALOT

Edessä ja takana olevat LED työvalot takaavat työkohteiden hyvän näkyvyyden samalla pienentäen polttoaineen kulutusta ja akun rasitusta.



### PYÖRÄT JA OHJAUS

Kone on erittäin ketterä 4WS ajominaisuuden ansiosta (optiona saatavana myös "rapuohjaus") Raidelevyettä on lisätty 13 cm verrattuna vanhaan 1.33B malliin sekä isommat 12" renkaat mahdollistavat erinomaisen vakauden vaativissa työkohteissa



### OHJAAMO

On yleistä, että pienikokoisissa työkonereissa joudutaan tekemään kompromisseja ohjaamon tilavuuden suhteen. VF 1.33C:n uusi XL-ohjaamo on 15cm leveämpi kuin vanha 1.33B:n ohjaamo, joka takaa käyttäjälle optimaalista mukavuutta ja taukoamatonta toimintaa. Ohjaamossa on ergonomiset sisätilat, vakiovarusteena mm "all in 1" Joystick, käsinojat, jalkatuet. Ohjaamo on paineistettu sisäisellä ilmankierrolla.



### KOKONAISSVAKAUS

Erinomainen vakaus kaikissa tilanteissa matalan painopisteen, 13cm levennetyn raidelevyyden ja 15° oskilloivan etuakselin ansiosta (optiona mekaanisesti lukittava etuakseli)



### 53 HP JAPANILAINEN MOOTTORI

Kubota D1803-CR-T moottori (3 sylinteriä, turbo, Common-rail elektroninen ruiskutus) on uusimpien säännösten mukainen Stage V/Tier 4F kanssa ja tarjoaa korkean vääntömomentin jo alhaisilla kierroksilla.



### MONITOIMIKONE

Sen lisäksi, että 1.33C on erinomainen kuormaaja ja kaivuri, se on monitoimikone, jossa on korkea hydraulikanvirtaus, joka mahdollistaa lähes rajattoman lisälaitteiden käytön.



### ERIKOKOISET RENKAAT ERITYYPPISIIN KÄYTTÖKOHTEISIIN

Laaja valikoima erityyppisiä renkaita, eri käyttötarkoituksiin: sekä teollisuus- ja erikoistöihin.



### 100% VENIERIN SUUNNITTELEMA

Ensimmäinen Venieri 1.33 julkaistiin 1992 jonka jälkeen mallia on kehitetty merkittävästi vuosien varrella. Venieri "Style Centerin" ansiosta se on pysynyt käyttäjien uskollisena mallina ja tuonut samalla mukanaan huomattavia mukavuuteen ja suorituskykyyn liittyviä uutuuksia, kuten ohjaamon uudenlaisen käytettävyyden.

# 1.33C

4-PYÖRÄOHJATTU KAIVURIKUORMAAJA  
"Z" KINEMATIC NOSTOPUOMILLA



## DIESELMOOTTORI

3-sylinterinen rivimoottori, turboahdettu, Common Rail -ruiskutus elektronisella ohjauksella, pakokaasujen takaisinkieritys EGR, vesijäähdytteinen, kuivasuodatus, dieselhapetuskatalysoittori (DOC), dieselhiukkasuodatin (DPF). Päästöt CE 97/68 - Stage V/Tier 4f mukaisesti.

Tyyppi	Kubota D1803-CR-T
Max Teho	39kW - 53 HP
Nimelliskierros-luku	2700
Nimellisteho brutto SAE J1995	37 kW - 50 HP
Nimellisteho netto SAE J1349	35,3 kW - 47 HP
Max vääntömomentti	150,5 Nm
Halkaisija	87 mm
Iskunpituus	102,4 mm
Moottoritulavuus	1826 cm <sup>3</sup>



## SÄHKÖJÄRJESTELMÄ

Akku	12V
Kapasiteetti EN 60095-1	80Ah-770A
Laturin teho	60A
Peruutussummeri	Vakiovaruste
Johdotuksen luokitus	IP67 - DIN40050



## VOIMANSIIRTO

Hydrostaattinen vaihteisto suljetun piirin automaattisella vaihteistolla. Tehonsäätö muuttuvatilavuuksisella pumpulla, kaksi nopeusalueiset eteen/taakse ajosuunnat sähköisellä yksivipuohjauksella.

VAKIO	Eteen	Taakse
1. vaihdealue	0÷8	0÷8
2. vaihdealue	0÷20	0÷20



## AKSELIT

Suunniteltu raskaisiin tehtäviin, neliveto. Automaattiset itselukittuvat tasauspyörästöt. Planetaariset päätepyörästöt jokaisessa pyörässä. Etuakseli: ohjautuva ja oskillointi 15°:n kokonaiskulmaan asti. Taka-akseli: kiinnitetty runkoon, ohjaava.



## JARRUT

Käyttöjarru: Etuakselilla hydraulisesti toimiva levyjarru, joka vaikuttaa kaikkiin pyöriin. Seisontajarru: mekaaninen rumpujarru, käsikäyttöinen



## RENKAAT

Vakio	12 - 16.5
Optiot	10 - 16.5 • 10.0/75 x 15.3



## OHJAUS

Nivelrunko, jossa servoavusteinen hydraulinen **KUORMAN TUNNISTAVAT** (LOAD SENSING) ohjausyksiköt.

Renkaiden sisäinen kääntösäde	780 mm
Renkaiden ulkoinen kääntösäde	2310 mm
Vakiokauhan 1,55m ulkoinen kääntösäde	2790 mm



## HYDRAULINEN JÄRJESTELMÄ

Kuorman tunnistava (load sensing) hammaspyöräpumppu, jossa ohjauspiirin prioriteettiventtiili, modulaarinen kolmielementtinen ohjausventtiili kuormaajalle, modulaarinen kuusielementtinen ohjausventtiili kaivurille.

Kaksitoimiset hydraulisylinterit. Hydrauliohjlyn jäähdytin.

Täysvirtaus öljynsuodatin tyhjennysputkessa. Yksi "all in one" joystick, jossa on 4 asentoa noston ohjaukseen ja 3 asentoa kauhaukseen.

Maksimivirtaus	54 ltr/1
Kuormaajan varoventtiilin paine	210 bar
Ohjauksen varoventtiilin paine	140 bar
Nostosylinterit	90x455 mm
Kauhasylinteri	65x500 mm



## TÄYTTÖTILAVUUDET

Moottori	8,0 ltr
Etuakseli + vaihdelaatikko	2,8 ltr
Taka-akseli	2,0 ltr
Planeettavaihteisto	0,2 ltr
Hydrauliikkapiiri	50,0 ltr
Jarrujärjestelmä	0,3 ltr
Polttoaine	45,0 ltr
Jäähdytysjärjestelmä	11,0 ltr



## TEKNISET OMINAISUUDET

### KUORMAAJA

Vakiokauhan kapasiteetti	0,45 m <sup>3</sup>
Vakiokauhan leveys	1550 mm
Murtovoima	2500 mm

### TAKAKAIVURI

Tyyppi	VF 2.75
Vakiokauhan kapasiteetti	45 ltr
Vakiokauhan leveys	300 mm
Kaivuulaitteen tunkeutumisvoima	1400 kg
Kauhan max murtovoima	2600 kg
Nostokapasiteetti max korkeuteen	700 kg
Kaivuulaitteen kääntökulma	180°
A - Max. kaivussyvyys	2750 mm
(Teleskooppi / optio)	3250 mm
B - Vakio kaivussyvyys	2600 mm
(Teleskooppi / optio)	3100 mm



## MITAT JA PAINO

Max kuljetuspituus (kuormaaja)	3460 mm
Max kuljetuspituus (kaivurikuormaaja)	3610 mm
Maksimileveys kuljetuksessa	1550 mm
Renkaiden kokonaisleveys	1500 mm
Raideväli	1235 mm
Maavara	265 mm
Vakio työpaino (kuormaaja)	3000 kg
Vakio työpaino (kaivurikuormaaja)	3150 kg
Max työpaino	4130 kg

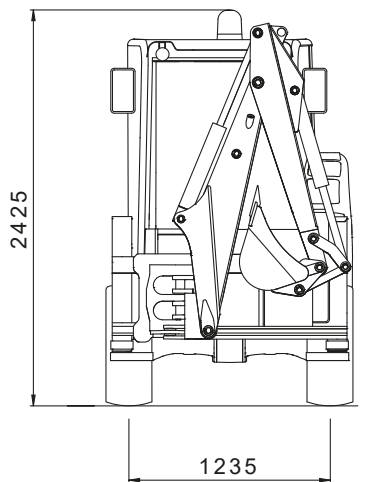
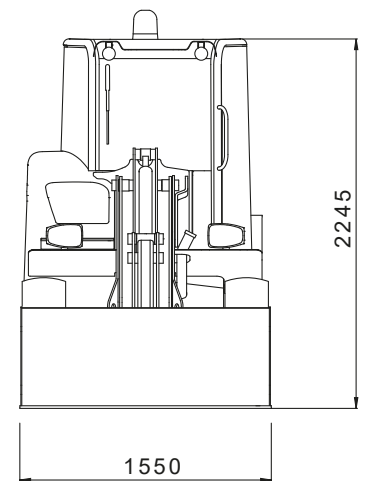
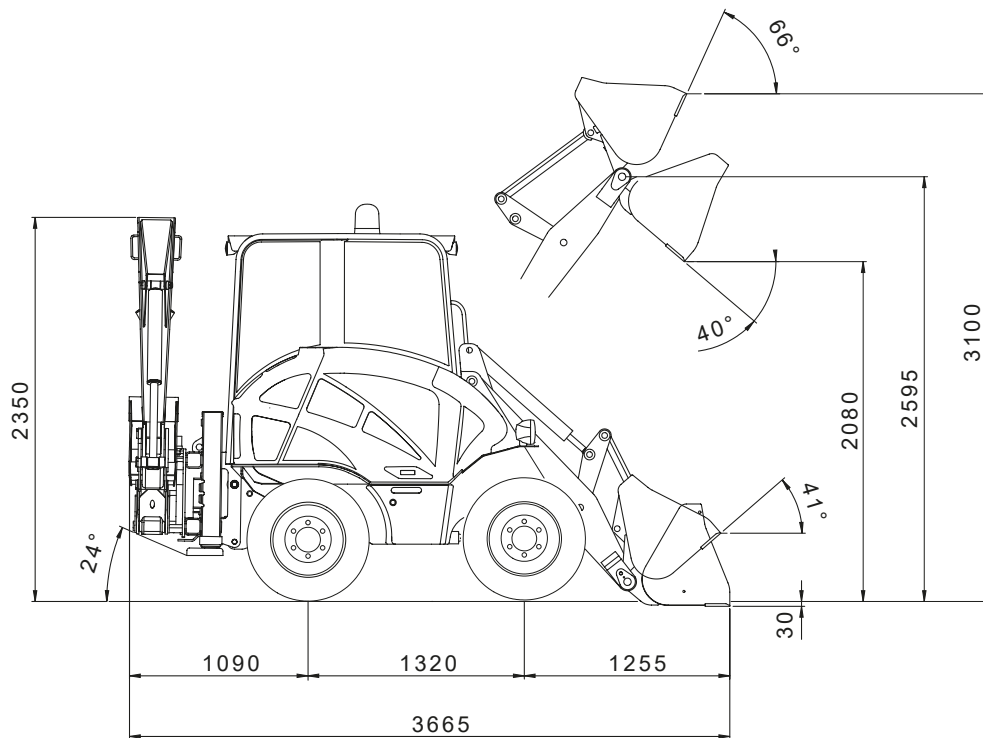
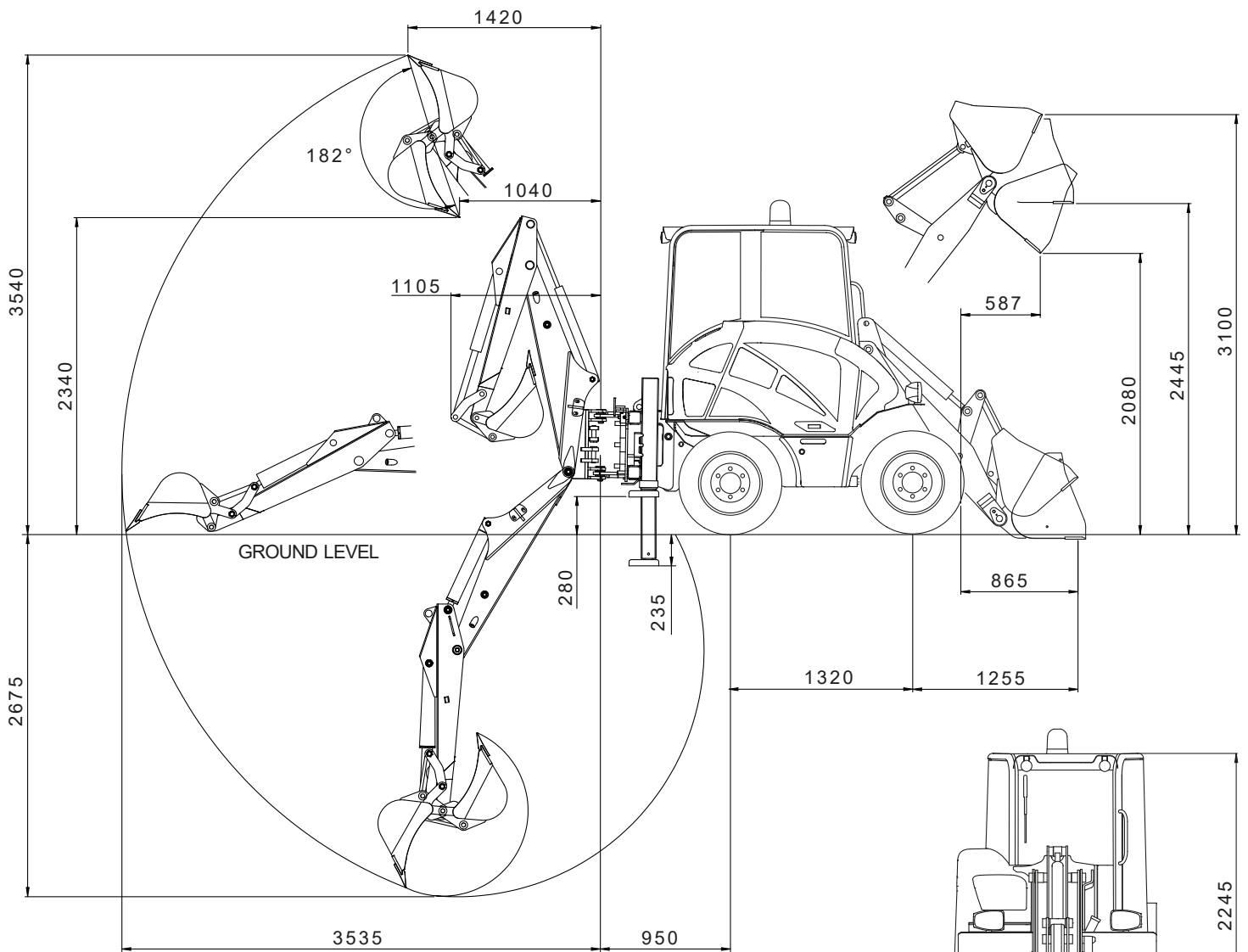

**Nostoteho, haarukat - painopisteellä 500mm (kg)**

Staatinninen kuorma, täyskäännös	1450 kg
Hyötykuorma EN 474-3 (80%)	1150 kg
Hyötykuorma EN 474-3 (60%)	870 kg
Hyötykuorma DIN 24094 (50 %)	725 kg

**Nostoteho, kauha (kg)**

Staatinninen kuorma, täyskäännös	2000 kg
Hyötykuorma (50%)	1000 kg





## HUOLTO JA TARKASTUKSET

Yksi 1.33:n suosion avaintekijöistä on koneen erittäin vähäinen seisokkiaika. 1.33 on vuodesta 1992 suunniteltu siten, että rutiinitarkastukset voidaan tehdä nopeasti ja helposti: konepelti avataan vain yksinkertaisella salvalla, ja kaikki on käden ulottuvilla

## OHJAAMO

Vahaan malliin verrattuna madallettu ohjaamon kulkuaskelma mahdollistaa helpomman ja nopeamman ohjaamon pääsyn. Suuret ikkunapinta-alat mahdollistavat hyvän 360° näkyvyyden työkohteisiin. Uudistettujen mittaristojen ergonominen sijoittelu ja kuljettajan istuin, jossa on mukava istua tekevät uuden VF 1.33C:n ohjaamosta optimaalisen työympäristön, jossa voidaan työskennellä tehokkaasti



## 1.33C

Varusteet ja optiot



Päävirtakytkin	Vakiovaruste
Huoltotyökälsarja	Vakiovaruste
Avaimella lukittava polttoainesäiliön korkki	Vakiovaruste
Itselukittava tasaussyörästö etuakselilla	Vakiovaruste
Ohjaava ja oskilloiva etuakseli 15°:n kulmalla	Vakiovaruste
Ohjaava taka-akseli, kiinnitetty alustaan	Vakiovaruste
Hinauskoukku (ankkurointi ja kuormaajan hinaus, ei vetokoukku)	Vakiovaruste
Huomiomajakka	Vakiovaruste
Äänieristetty ohjaamo	Vakiovaruste
Käyttöohje ja varaosaluettelo	Vakiovaruste
Tyyppihyväksyty tieliikenteeseen	Vakiovaruste
Nostopuomin ja kauhauksen lukituksen turvalaite	Vakiovaruste
Nostopuomin vakain-tasapainotoiminto	Vakiovaruste
Nostopuomin kellunta	Vakiovaruste
Kaksinopeuksinen hydraulinen tuuletin	Vakiovaruste
Hydraulinen käyttölevyjarru taka-akselilla	Vakiovaruste
Jarrupolkimeen integroitu ryömintä/lastauspoljin (Inch pedal)	Vakiovaruste
Käsikaasu	Vakiovaruste
LED-ajovalot edessä ja takana	Vakiovaruste
Polttoaineen esilämmitys (kylmässä ilmastossa)	Optio
Itselukittava tasaussyörästö taka-akselilla	Optio
Ajonepeuden mekaaninen säätö	Optio
Kauhauksen sylinterin varoventtiilit	Optio
Nostosylinterin turvaventtiilit	Optio
"Venieri GLOBAL" - GPS valvonta (vuositilaus ei sisälly)	Optio
Rapu "Crab"-ohjaus	Optio
Lohkolämmitin	Optio
Biohajoava hydraulioöljy	Optio
ISO46 hydraulioöljy (talviolosuhteet)	Optio
Vortex esi-ilmansuodatin	Optio
Runkoon kiinnitetty manuaalinen voitelujärjestelmä	Jälkiasennus optio
Automaattinen keskusvoitelujärjestelmä	Jälkiasennus optio
Vaihtuva suuntainen, puhdistava jäähdyttimen puhallin	Ei saatavana
Negatiivinen seisontajarru	Ei saatavana

## OHJAAMO

Varusteet ja optiot



ROPS/FOPS 1. taso, paineistettu ja äänieristetty ohjaamo	Vakiovaruste
Etu- ja takalasinpyyhin pesunestesäiliöllä	Vakiovaruste
LED-työvalot (2 edessä + 2 takana)	Vakiovaruste
Asiakirjalokero	Vakiovaruste
Istuin mekaanisella jousituksella	Vakiovaruste
Summeri	Vakiovaruste
Ohjaamomatto	Vakiovaruste
Radio/Soitin valmius	Vakiovaruste
Lisäpistorasia 12V	Vakiovaruste
Kattolamppu	Vakiovaruste
Taustapeilit	Vakiovaruste
Turvavyö	Vakiovaruste
Mittaristo ja kojelauta LCD-näytöllä	Optio
Turvakaarirakenne ROPS/FOPS I	Optio
Istuin ilmajousituksella	Optio
Ohjaamon ilmastointi	Optio
Ensiapupakkaus	Optio
Sammutin 2-5kg	Optio
Ikkunavasara 5kg	Optio
Häikäisy, aurinkolippa	Ei saatavana
Istuimen käsinojat	Ei saatavana
Lämmitettävät taustapeilit	Ei saatavana

## TYÖLAITTEET

Varusteet ja optiot



### ETUKUORMAAJA

Työlaitteen hydraulinen pikaliitin	Optio
Betonisekoittaja	Optio
4-in-1 monitoimikauha	Optio
Kevytmateriaalikaiha	Optio
Nostohaarukat	Optio
Murskakauha	Optio
Hydraulinen raivausleikkuri	Optio
Asfaltti/betoni jyrsin	Optio
Asfalttijyrsin	Optio
Lumilinko	Optio
Lumiaura "V"-tyyppi	Optio
Käsiikäyttöinen hydraulinen iskuvasara	Optio
Pesuharja	Optio
Lakaisukauha	Optio
Kaapeliura maakaivuri	Optio
Korkeakippaava kauha	Optio
High flow -hydrauliikkasarja	Optio
Paineetonpaluulinja	Optio
2-toiminen lisähydrauliikka	Optio

### TAKAKAIVURI

Takakaivuri, vakio kaivuusyvyys 2750mm	Vakiovaruste
Takakaivurin lukitusjärjestelmä tiellä ajoon	Vakiovaruste
Teleskooppinen jatkoapuomi, kaivuusyvyys 3250mm	Optio
Takakaivurin puomi hydraulisella sivuttaissiirrolla	Optio
Hydraulinen vasara	Optio
Hydraulinen kauhanyörittäjä tai kallistaja	Jälkiasennus optio





**Venieri** SPA  
EARTHMOVING MACHINES

Via Piratello, 106 - 48022 Lugo (RA) - ITALY  
Tel. +39 0545 904411 Fax +39 0545 30389 e-mail: [info@vf-venieri.com](mailto:info@vf-venieri.com) | [www.vf-venieri.com](http://www.vf-venieri.com)

*Spare Parts*  
Tel. +39 0545 904429 Fax +39 0545 24555 e-mail: [ricambi@vf-venieri.com](mailto:ricambi@vf-venieri.com)